

## Faltenbalgsauggreifer, rund

GF 100 - GF 350

### Beschreibung

Robuster Faltenbalgsauggreifer mit 1,5 Falten mit Aluminiumgrundplatte und fest aufvulkanisierter Dichtung. Die Sauggreifer sind mit einem zentralem Vakuumanschluss, ab Durchmesser 200 mm mit seitlichem Vakuumanschluss, ausgestattet. Der Anschluss erfolgt durch Senkschrauben, wodurch die Sauggreifer bei Verschleiss einfach zu wechseln sind. Anschlussschraube nicht im Lieferumfang enthalten.

### Anwendung

- flächige Werkstücke mit gewölbten, unebenen Oberflächen
- für besonders sanftes Aufsetzen
- Höhenausgleich bei unebenen Werkstücken



GF 100 ... GF 350

### Artikelnummern

Typ	NBR-G	SI-T	Anschlusschraube	
			Typ	Art.-Nr:
GF 100	1.12.1.0057	1.12.1.0058	ASB-M16-20	1.31.2.0084
GF 120	1.12.1.0005	1.12.1.0006	ASB-M16-20	1.31.2.0084
GF 150	1.12.1.0008	1.12.1.0009	ASB-M16-20	1.31.2.0084
GF 200	1.12.1.0011	1.12.1.0013	AS-M16-22	1.31.2.0035
GF 250	1.12.1.0015	1.12.1.0017	AS-M16-22	1.31.2.0035
GF 300	1.12.1.0019	1.12.1.0020	AS-M16-22	1.31.2.0035
GF 350	1.12.1.0022	1.12.1.0023	AS-M16-22	1.31.2.0035

### Technische Daten

Typ	Haltekraft* (N)	Ansaugradius min: (mm)	Volumen** (l)	Gewicht (kg)
GF 100	220	180	0,15	0,12
GF 120	350	220	0,29	0,21
GF 150	500	280	0,48	0,40
GF 200	900	380	0,88	0,99
GF 250	1.630	480	1,40	1,85
GF 300	2.390	580	3,15	2,95
GF 350	3.230	680	4,20	4,40

\* Angaben bei 60 % Vakuum ohne Sicherheitsfaktor, bei glatten, trockenen Oberflächen

\*\* Volumen im nicht angesaugten, entlasteten Zustand des Vakuumgreifers

# FEZER

Simply move more.

## Faltenbalgsauggreifer, rund

GF 100 - GF 350

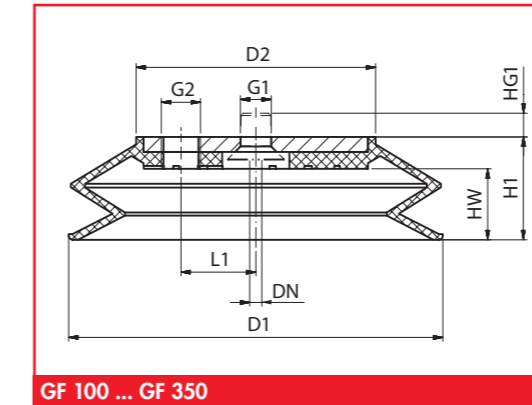

GF 100 ... GF 350

### Abmessungen

Typ	D1	D2	DN	HW	H1	HG1	G1	G2
GF 100	100	60	8	25	38	13	16,2	---
GF 120	120	82	8	35	55	13	16,2	---
GF 150	150	102	8	41	65	13	16,2	---
GF 200	200	128	8	38	55	13	16,2	G1/2
GF 250	250	178	8	42	59	13	16,2	G3/4
GF 300	300	200	8	58	78	13	16,2	G3/4
GF 350	350	248	8	57	82	13	16,2	G3/4

### passende Befestigungselemente

Typ	Sauggreiferaufnahmen		Federstößel
	SAS	SAK	
GF 100 ... GF 150	SAS-M16x1,5-M16	SAK-M16x1,5-M16	FS ... -M16x1,5
GF 200 ... GF 350	SAS-M20x1,5-M16	SAK-M20x1,5-M16	FS ... -M20x1,5

# FEZER

Simply move more.